

Pompspecificaties:

Type.....	B58 BVGMC
Max. capaciteit.....	44 m ³ /uur
Max. opvoerhoogte.....	56 mwk
Aansluitdelen.....	3" BSP
Vuildooraat.....	22 mm
Waaier type.....	Open waaier
Elektromotor.....	11 kW – 2 polig
Toerental.....	2900 tpm
Voltage.....	400/690V 50Hz
Samenbouw.....	Monoblok
Gewicht (ledig).....	140 kg

KENMERKEN
B zelfaanzuigende centrifugaalpomp

De pompen uit de B serie, variërend in grootte van 1,5" tot 12", zijn ontwikkeld met de nadruk op betrouwbaarheid, duurzaamheid en efficiency. De pompen zijn voorzien van een open waaier die tegen een verwisselbare slijtplate draait. Hierdoor is slijtage aan de pomp gering en bespaart u op onderhouds- en onderdelenkosten. Alle pompen uit de B serie hebben een terugslagklep aan de zuigzijde.

Ontwerp

- Eenvoudige constructie
- Grote vrije doorlaat
- Geschikt voor hete vloeistoffen
- Nat zelfaanzuigend
- Vet gekoelde asafdichting
- Lange levensduur

Toepassingen

- Scheepvaart
- Industrie
- Aannemerij
- Afvalwater
- Noodbemalingsets
- Irrigatie
- Land- en tuinbouw

Totaalpakket ontworpen en gebouwd door BBA

- Volledige in-house ontwerp & productie
- Meer dan 60 jaar ervaring in de markt
- Uitgebreide interne testfaciliteiten
- Modern, functioneel ontwerp
- Duurzame & milieuvriendelijke materialen
- Maatoplossingen beschikbaar

Aftersales & productondersteuning

- Eén leverancier voor onderdelen en accessoires
- Speciale helpdesk voor storingen (24 uur per dag bereikbaar)
- Eigen service-afdeling
- Mondiaal distributienetwerk voor onderdelen
- Uitgebreide trainingsmogelijkheden beschikbaar (technisch & commercieel), op locatie of intern

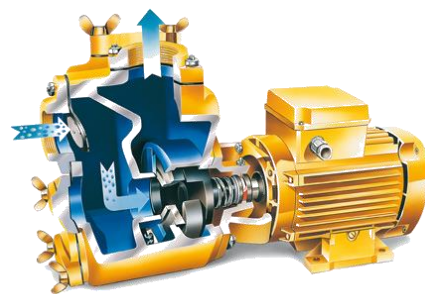

POMPCURVES (2900 TPM)

Continuous duty according ISO 9906

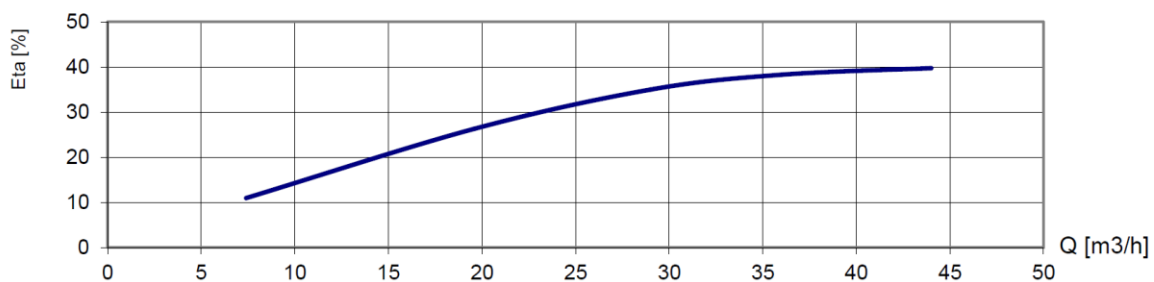
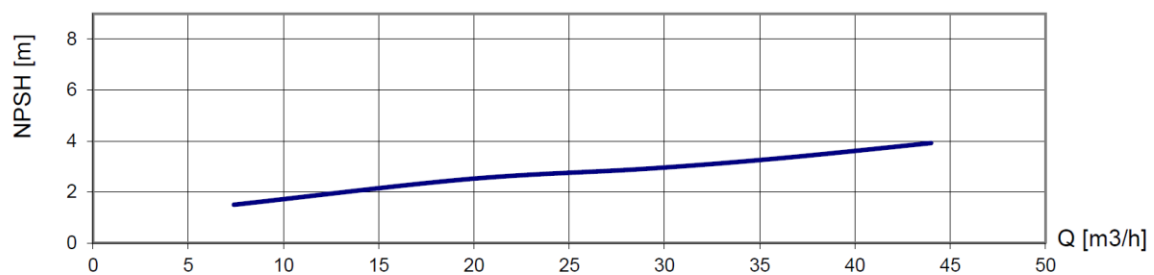
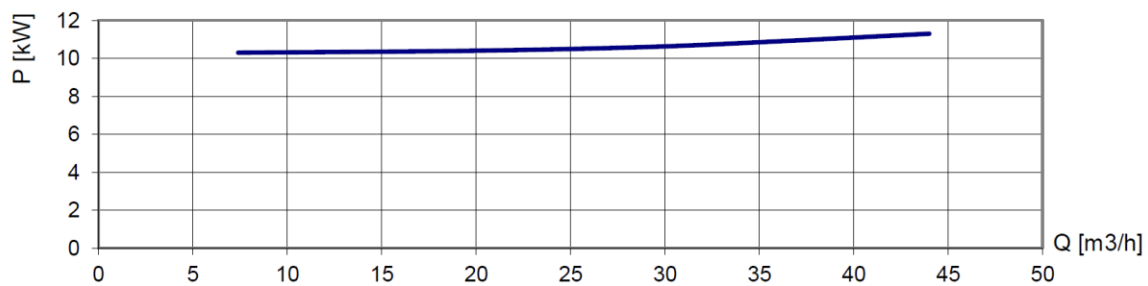
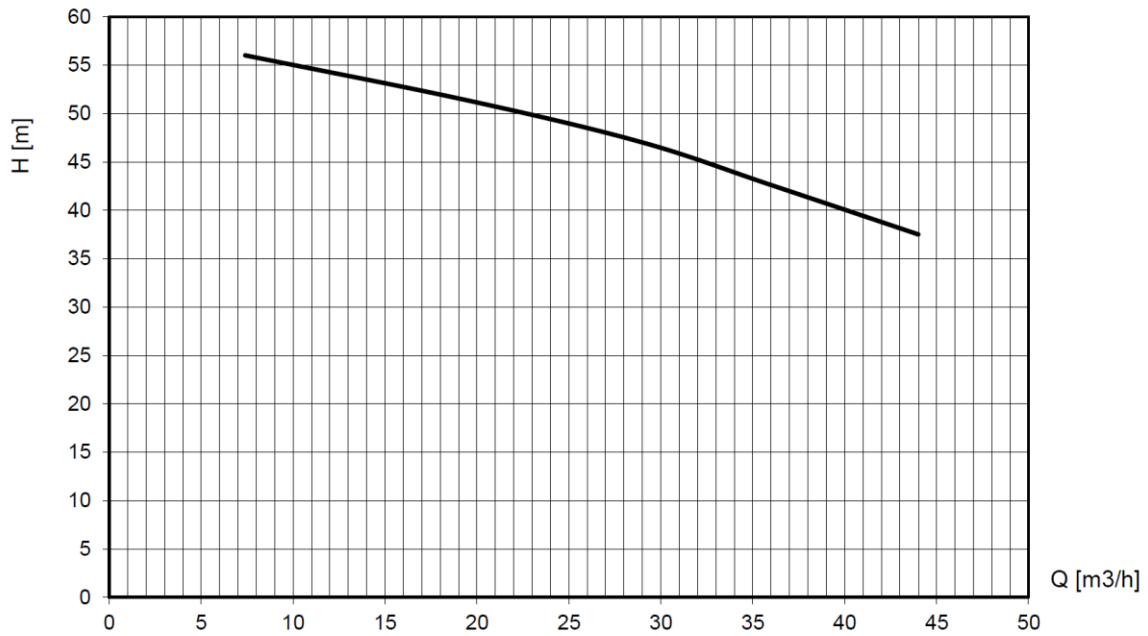

STANDAARD TECHNISCHE SPECIFICATIES
BBA zelfaanzuigende centrifugaalpomp

Model B58 BVGMC
 Max. capaciteit 44 m³/uur
 Max. opvoerhoogte 56 mwk
 Vuildoorlaat 22 mm
 Toerental 2950 tpm
 Aansluitdelen 3" BSP

Elektromotor

Vermogen 11 kW – 2 polig
 Voltage 400/690 V
 Frequentie 50 Hz
 Uitvoering B3/B14A, IP55, ISO F
 Samenbouw Monoblok

Materialen

Pomphuis Gietijzer GG20 – 0.6020
 Slijtplaat Gietijzer GG20 – 0.6020
 Waaier Gietijzer GG20 – 0.6025
 Asafdichting Mechanical seal
 Sealvlakken Sic / Sic / Viton
 Pompas Staal C45 – 1.1191
 Pakkingen NBR / Paper

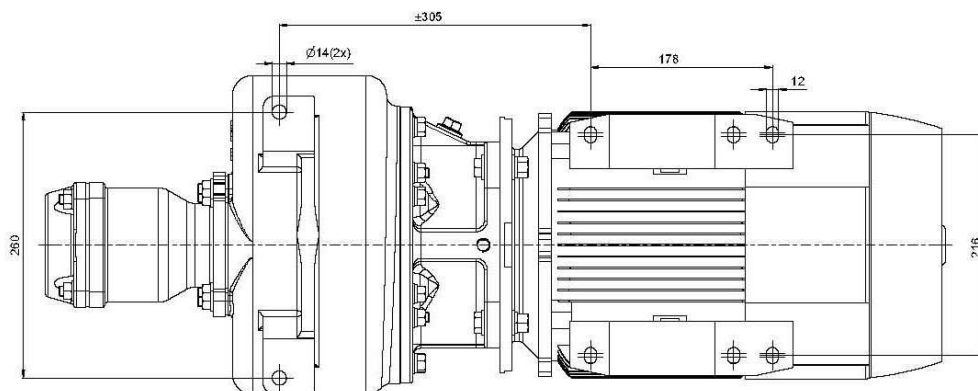
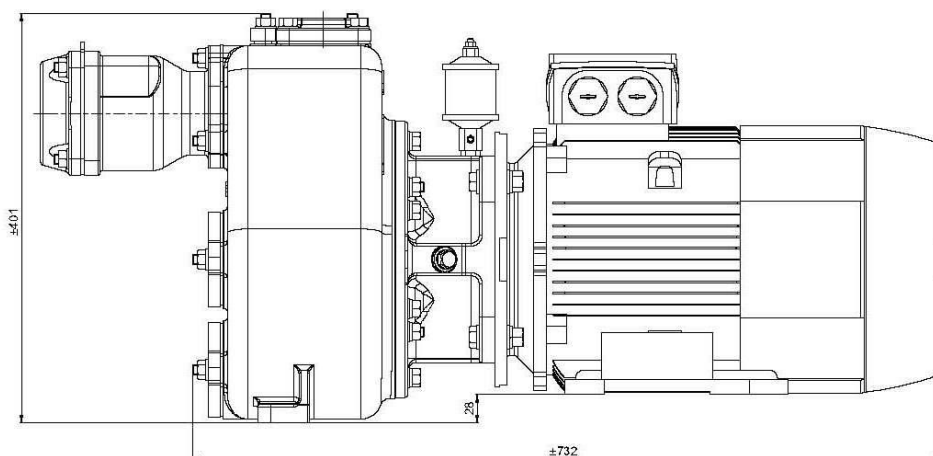
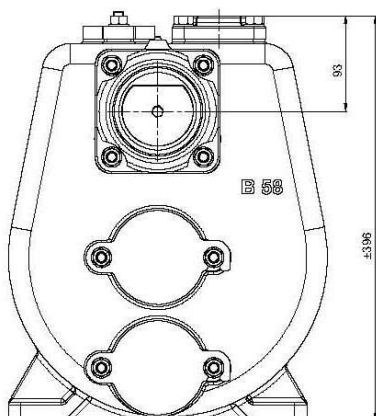

Werkelijke afmetingen (in mm en inches) kunnen variëren afhankelijk van de geselecteerde motor IEC standaard.