



Pompspecificaties

Type.....	B70-4 BVGMC+KF+M+SD+VD3
Max. capaciteit.....	90 m ³ /uur
Max. opvoerhoogte.....	19 mwk
Aansluitdelen.....	3"
Vuilverlaat.....	30 mm
Snijmes.....	Roestvast staal
Waaier type.....	Open waaier
Elektromotor.....	5.5 kW – 2 polig
Opstarten.....	Hand ster-driehoek
Voltage.....	400/690V
Samenbouw.....	Kruiwagen frame
Gewicht (ledig).....	135 kg

KENMERKEN

B zelfaanzuigende centrifugaalpomp

De pompen uit de B serie, variërend in grootte van 1,5" tot 12", zijn ontwikkeld met de nadruk op betrouwbaarheid, duurzaamheid en efficiency. De pompen zijn voorzien van een open waaier die tegen een verwisselbare slijtplate draait. Hierdoor is slijtage aan de pomp gering en bespaart u op onderhouds- en onderdelenkosten. Alle pompen uit de B serie hebben een terugslagklep aan de zuigzijde.

Ontwerp

- Eenvoudige constructie
- Grote vrije doorlaat
- Geschikt voor hete vloeistoffen
- Nat zelfaanzuigend
- Vet gekoelde asafdichting
- Lange levensduur

Toepassingen

- Scheepvaart
- Industrie
- Aannemerij
- Afvalwater
- Noodbemalingsets
- Irrigatie
- Land- en tuinbouw

Totaalpakket ontworpen en gebouwd door BBA

- Volledige in-house ontwerp & productie
- Meer dan 60 jaar ervaring in de markt
- Uitgebreide interne testfaciliteiten
- Modern, functioneel ontwerp
- Duurzame & milieuvriendelijke materialen
- Maatoplossingen beschikbaar

Aftersales & productondersteuning

- Eén leverancier voor onderdelen en accessoires
- Speciale helpdesk voor storingsen (24 uur per dag bereikbaar)
- Eigen service-afdeling
- Mondiaal distributienetwerk voor onderdelen
- Uitgebreide trainingsmogelijkheden beschikbaar (technisch & commercieel), op locatie of intern

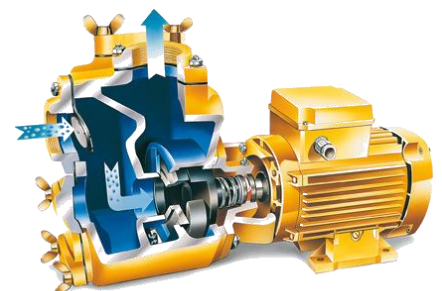

POMPCURVES (2895 TPM)
Continuous duty according ISO 9906

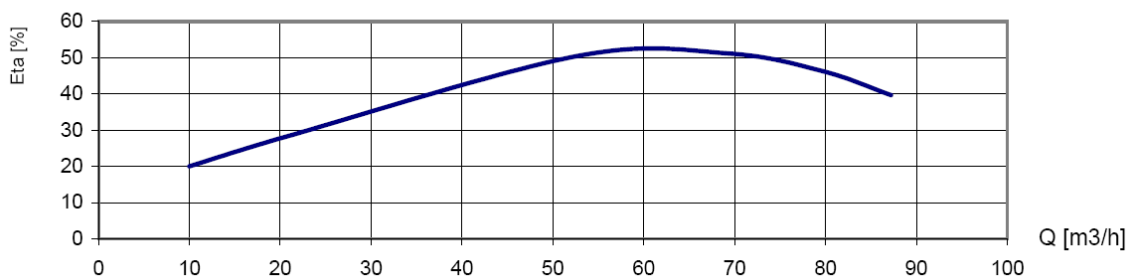
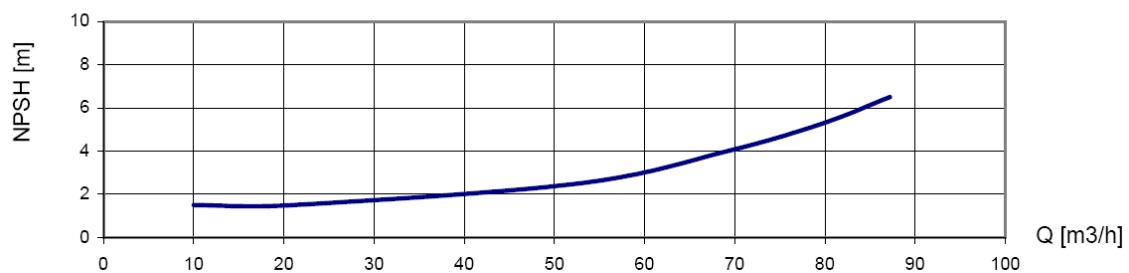
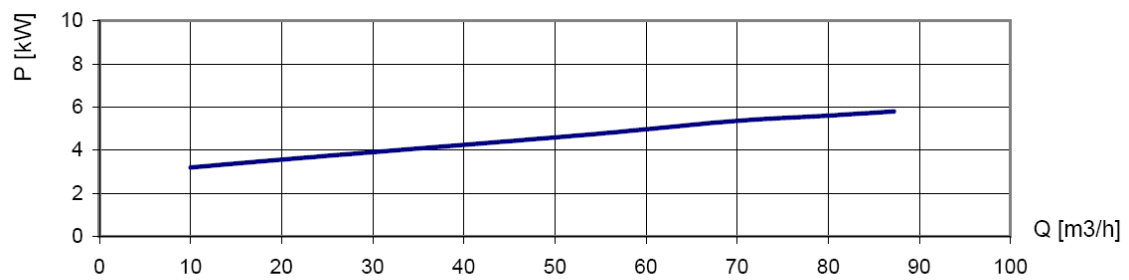
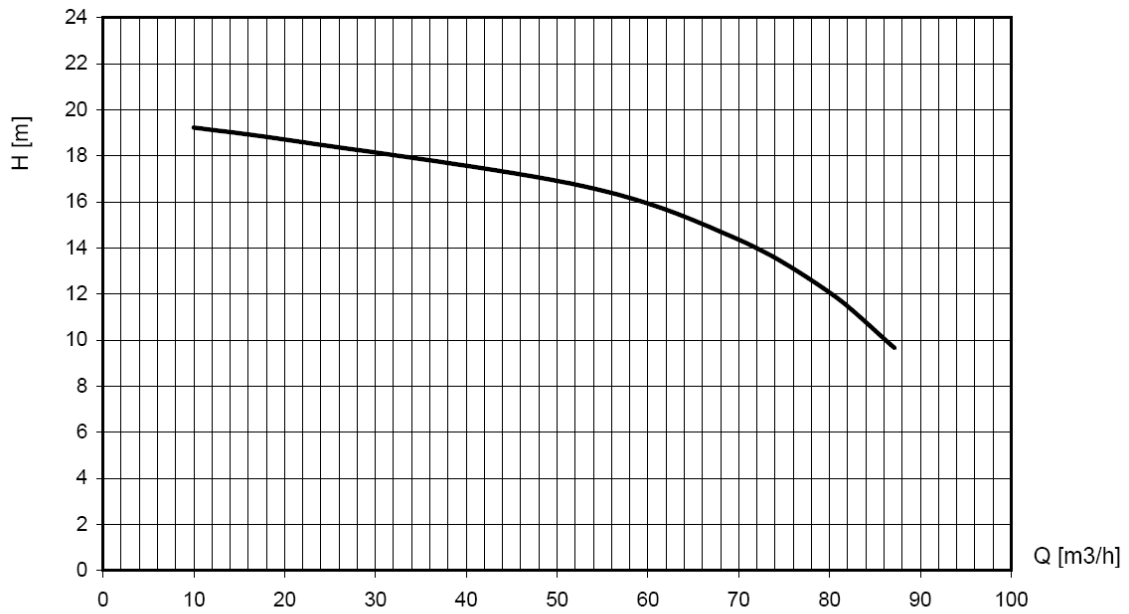

STANDAARD TECHNISCHE SPECIFICATIES

BBA zelfaanzuigende centrifugaalpompe

Model..... B70-4 BVGMC
Max. capaciteit..... 90 m³/uur
Max. opvoerhoogte..... 19 mwk
Vuilverlaat..... 30 mm
Toerental..... 2850 tpm
Aansluitdelen..... 3"

Materialen

Pomphuis..... Gietijzer GG20 – 0.6020
Slijtplaat..... Gietijzer GG20 – 0.6020
Waaier..... Gietijzer GG20 – 0.6020
Asafdichting..... Mechanical seal
Sealvlakken..... Sic / Sic / Viton
Pompas..... Staal C45 – 1.1191
Pakkingen..... NBR / Paper

Elektromotor en stekker

Vermogen..... 5.5 kW – 2 polig
Voltage..... 400/690 V
Frequentie..... 50 Hz
Uitvoering..... B3/B14A, IP55, ISO F
Samenbouw..... Monoblok
Stekker..... 16A-4P-6h-CEE opbouw/pen

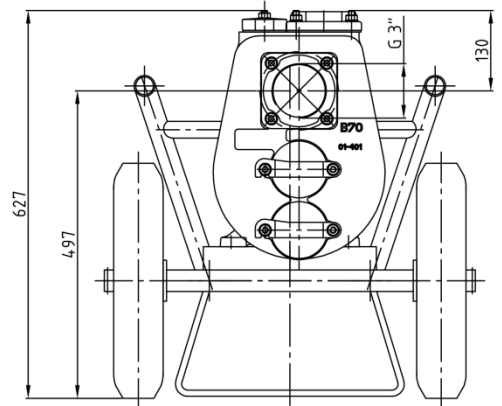
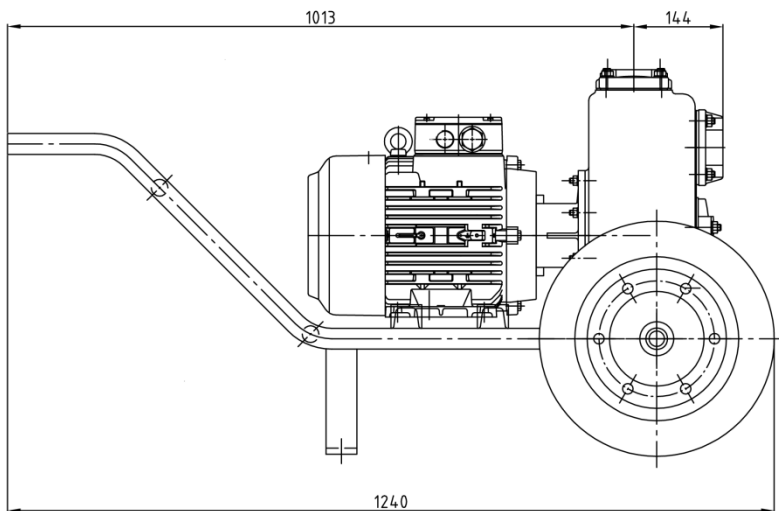

OPTIES

Mechanical seals

T3W seal..... HM / HM / Viton
MG1 seal..... Sic / Sic / EPDM

Pakkingen

N NBR: Perbunan
V FPM: Viton
E EPDM
T PTFE: Teflon
K FFKM, Kalrez

Extra's

+F..... DIN Flenzen
+FK..... DIN Flenzen RVS 316
+BI..... Waaier brons; As RVS 316
+BII..... Waaier en slijtplaat brons; As RVS 316
+KI..... Waaier en as RVS 316
+KII..... Waaier, slijtplaat en as RVS 316
+M..... Snijmes
+P..... Perma vet patroon
+VP..... Vet glas
+KF..... Kruiwagen frame
60Hz..... Motor 440V – 60Hz