



Pompspecificaties:

Type.....	PT100 D130
Ontwerp	Dubbelwerkende zuigerpomp
Max. capaciteit.....	30 m³/uur
Max. opvoerhoogte	18 mwk
Max. aanzuighoogte	9,6 mwk
Dieselmotor	Hatz 1B30 DriveOn®
Emissiestandaard	Stage V
Brandstofverbruik	< 0,7 l/uur
Omkastng	L9-15
Aansluitdelen	4 inch
Geluidsniveau.....	ca. 49 dB(A) op 10 m
Gewicht (ledig).....	950 kg

KENMERKEN

PT Zuigerpomp

De PT zuigerpomp is ontworpen voor verticale en horizontale bemaling. Deze verdringerpompen zijn zelfaanzuigend en uitermate geschikt voor het verpompen van een mix van water en lucht zonder enige restricties. Bovendien kunnen deze pompen zorgeloos droogdraaien, zonder schade of slijtage te veroorzaken aan onderdelen.

Prestaties van wereldklasse

De PT pompen bieden “lowest cost of ownership”. Een betrouwbare en duurzame oplossing voor bemalingsbedrijven wereldwijd. Dit pompconcept behoort in de praktijk tot een van de meest toegepaste technieken aangaande de toepassing verticale- en horizontale drainage, waarbij een niet te evenaren pomprendement altijd garant staat voor minimale operationele kosten en een maximale bijdrage levert aan de Return on Investment (ROI).

Belangrijkste kenmerken PT pompen

- Kan onbeperkt droogdraaien
- Uitstekende aanzuigprestaties bij alle capaciteiten
- Hoog pomp rendement
- Zeer lage onderhoudskosten
- 100% mechanische pomptechniek
- Lange levensduur
- Beste Return on Investment

Totaalpakket ontworpen en gebouwd door BBA

- Volledige in-house ontwerp & productie
- Meer dan 70 jaar ervaring in de markt
- Uitgebreide interne testfaciliteiten
- Modern, functioneel ontwerp
- Duurzame & milieuvriendelijke materialen

Aftersales & productondersteuning

- Eén leverancier voor onderdelen en accessoires
- Speciale helpdesk voor storingen (24 uur per dag)
- Eigen service-afdeling
- Mondiaal distributienetwerk voor onderdelen
- Optioneel wereldwijd onderhoud op locatie
- Uitgebreide trainingsmogelijkheden beschikbaar (technisch & commercieel), op locatie of intern



STANDAARD TECHNISCHE SPECIFICATIES
BBA dubbelwerkende zuigerpomp

Pomptype.....	PT100 D130
Max. capaciteit.....	30 m ³ /uur
Max. opvoerhoogte.....	18 mwk
Max. aanzuighoogte.....	9,6 mwk
Toerental.....	66 slagen/min
Pomphuis.....	Gietijzer GG25
Pompdeksels.....	Aluminium
Cilinders.....	Roestvast staal Ø 130 mm
Manchetten.....	Leder
Zuigerstangen.....	Roestvast staal 304
Asafdichtingen.....	Stopbus pakking
Kleppen.....	Rubber
Klepzittingen.....	Kunststof (optioneel in brons)
Stenenvanger.....	Gietijzer GG25
Meetvoorziening.....	2 vacuümmeters

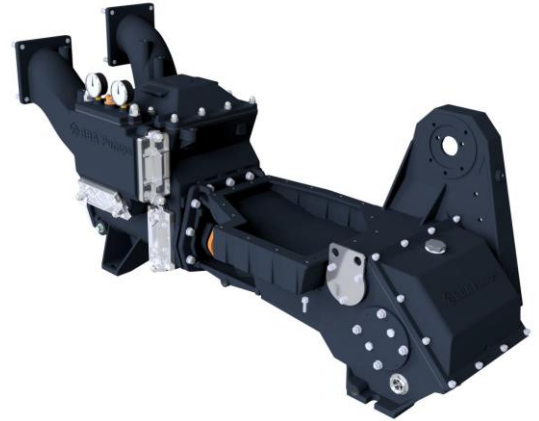
Dieselmotor

Merk.....	Hatz
Type.....	1B30 DriveOn®
Service interval.....	1500 draaiuren
Motorvermogen.....	2,3 kW
Toerental.....	1550 TPM
Brandstofverbruik.....	260 g/kWh
Cilinderinhoud.....	0,347 l
Koelsysteem.....	Luchtgekoeld
Startmethode.....	Elektrische start/stop
Olie carter.....	10 liter
Emissie eisen EU.....	Stage V

DriveOn®
Hatz schakelkast

- Display
- Urenteller
- Contactsleutel
- Waarschuwinglamp "oliedruk"
- Waarschuwinglamp "dynamo"

Brandstofsysteem

- Kunststof brandstoftank 130 L
- Dop brandstoftank Ø 60 mm
- Mechanische brandstofregeling
- Brandstof voorfilter / waterafscheider

Elektrisch systeem & beveiligingen

- Nominaal voltage 12 Volt
- Premium kwaliteit accu
- Lage oliedrukbeveiliging

OMKASTING L9-15
BBA Pumps superstille omkasting

Type.....	L9-15
Afmetingen L x B x H.....	1500 x 940 x 1228mm
Basisframe.....	Vuurverzinkt
Deuren beide zijden.....	4 afsluitbare kunststof deuren
Deuren voor/achterzijde	2 afsluitbare stalen deuren vuurverzinkt
Brandstoftank.....	Kunststof PE inhoud netto 130 liter
Draaitijd brandstoftank.....	185 - 260 uur (afhankelijk van motorbelasting)
Dop brandstoftank	60 mm
Hijsoog.....	Centrale hijsvoorziening
Heftruckkokers.....	Uitgerust met heftruckkokers
Stapelbaar	Omkasting is stapelbaar
Aansluitdelen	Zie lijst optionele artikelen
Uitlaatsysteem	Volledig in omkasting geïntegreerd
Documentatiehouder	BBA Pumps gebruikershandleiding en garantieboek
Overige	Uitgerust met olie-waterscheider

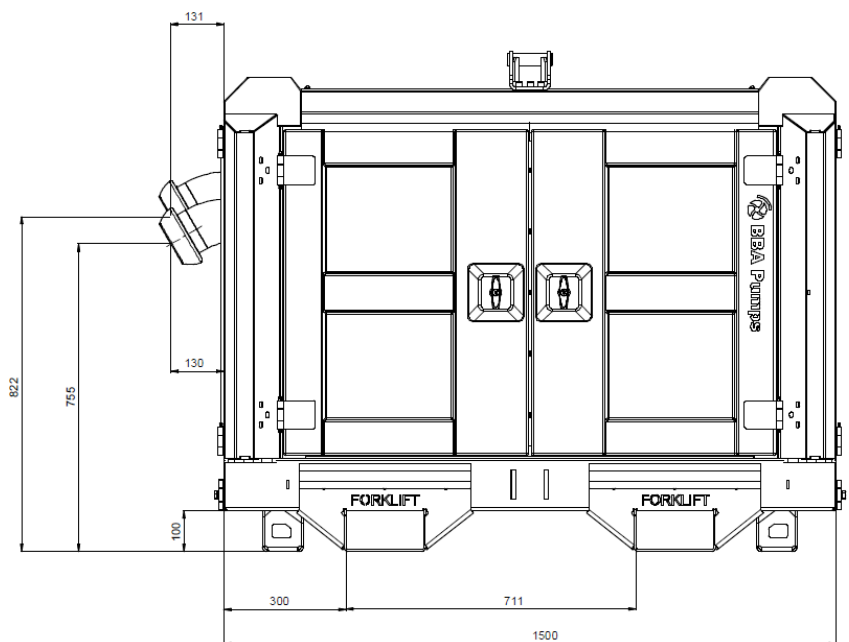
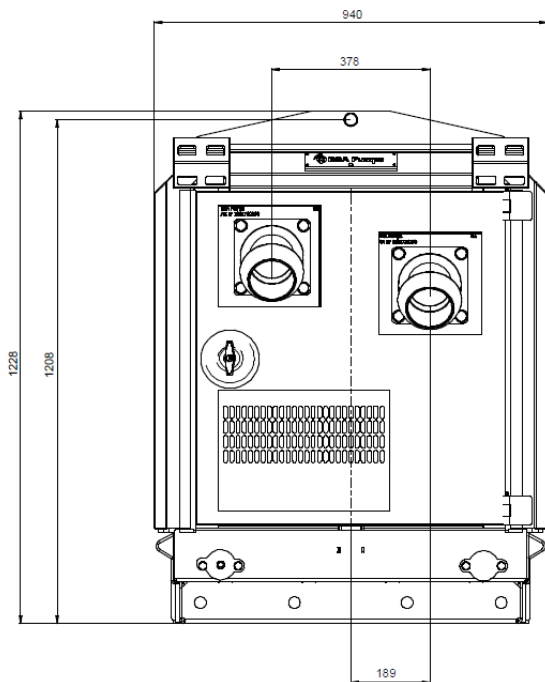

Werkelijke afmetingen (in mm) kunnen afwijken afhankelijk van de geselecteerde snelkoppelingen.



Reinigingsdeksels
Grote reinigungsdeksels om eenvoudig vervuiling in het pomphuis en achter de cilinderbussen te verwijderen.



DriveOn® technologie

- Service interval 1500 uren
- 66% minder vaak onderhoud
- Besparing op olie & filters
- Ergonomisch werken
- Beter voor het milieu

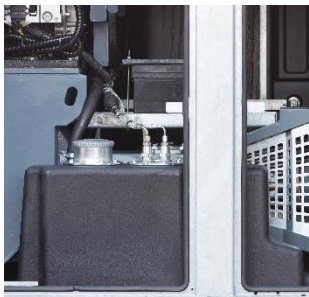

Brandstoftank
Corrosievrije, 130 liter, kunststof brandstoftank, in lekdichte onderbak.



Stenenvanger
De standaard gemonteerde stenenvanger is voorzien van twee vacuümeters en reinigungsdeksels.



Veiligheid
Duurzame en afsluitbare T-sloten die perfecte houvast bieden.



4 Jaar BBA garantie
BBA garantie in jaren of draaiuren, hetgeen het eerst plaatsvindt. Raadpleeg het BBA garantieboek voor meer informatie.

Foto's zijn voor illustratieve doeleinden en kunnen afwijken.